

Gaspedel Über-/Unterdruckventil DN100 mit Flammensperre

EG-Baumusterprüfbescheinigung IBExU00ATEX2028 X

Vapour return over-/under pressure valve DN100 with flame arrester
EG-type examination certificate IBExU00ATEX2028 X

- öffnet bei einem Überdruck von 80-120 mbar
opens at an over pressure up to 80-120 mbar
- öffnet bei einem Unterdruck von 15 mbar
opens at an under pressure under 15 mbar

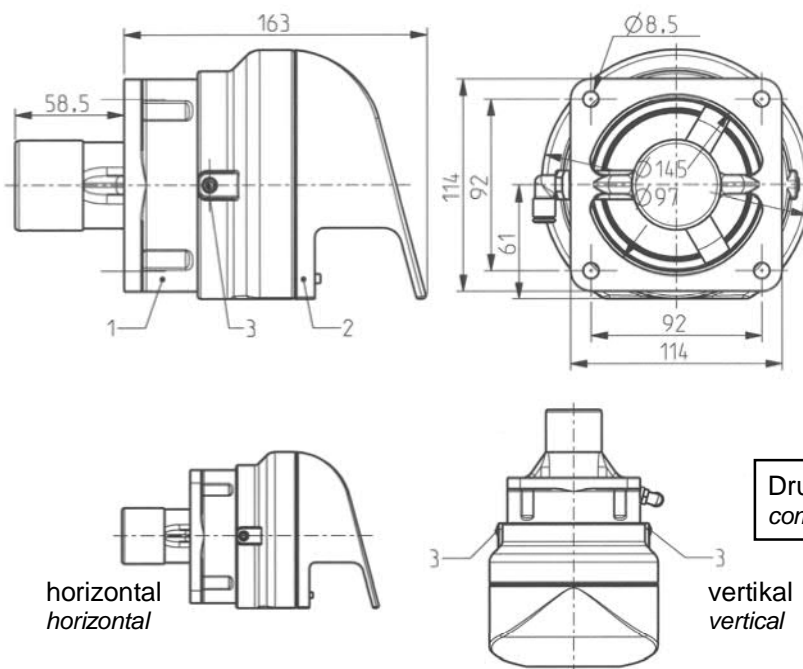

Druckluftanschluss 6/4
compressed air connection 6/4

Pos. pos	Stück unit	Benennung / name	Zchng.-Nr. / drawing no	Werkstoff / material
1	1	Über-/Unterdruckventil <i>Over-/Under pressure valve</i>		GK-AISI12, POM
2	1	Haube mit Flammensperre <i>cover with flame arrester</i>		Al, VA

Das Über-/Unterdruckventil ist ein Sicherheitsventil. Eine Reparatur ist nur durch den Hersteller vorzunehmen.

The over-/underpressure valve is a safety valve. A repair can only be carried out by the manufacturer.

Montage / Assembly

Das Ventil ist bei horizontaler Anordnung mit der Öffnung nach unten zu montieren (siehe auch Zeichnung), so dass kein Regenwasser eindringen kann.

The valve must be installed with the opening in the horizontal position (see additional drawing), so that no rain water can penetrate.

Wartung / Maintenance

Das Sieb der Flammensperre sollte in regelmäßigen Abständen auf Verunreinigungen kontrolliert werden.

Die Haube mit der Flammensperre kann demontiert werden (2x Gewindestifte M8, Pos ... lösen), und das Sieb der Flammensperre mit Bremsenreiniger gesäubert und ausgeblasen werden.

The filter of the flame arrester should be checked at regular intervals for contamination.

The cover with the flame arrester can be disassembled (loosen the 2x setscrews, Pos ...), and the filter of the flame barrier can be cleaned with brake cleaner and blown out.